

Ръководство на потребителя за зарядно устройство Verbatim Mini GaN Charger 100W с дисплей



1. ПРЕДНАЗНАЧЕНИЕ НА ПРОДУКТА

С обща мощност до 100 W това компактно GaN стенно зарядно устройство може едновременно да зарежда лаптоп, таблет и смартфон. Вграденият TFT дисплей показва в реално време данни за зареждането на всеки порт, а технологията PPS динамично регулира мощността за оптимална скорост и безопасност. Усъвършенстваната GaN технология осигурява висока ефективност и ниска работна температура, като е подсилена от пълна защита срещу свръхток, пренапрежение, прегряване и късо съединение. Огнеустойчивият PC корпус добавя допълнителна надеждност. С включени сменяеми EU, UK и US щепсели, това е мощно и удобно зарядно, идеално за пътуване и лесно за пренасяне във всяка чанта.

2. ИНСТРУКЦИИ ЗА БЕЗОПАСНОСТ

- Пазете продукта от прах, влага и прегряване. Използвайте го само в сухи помещения.
- Не изпускате продукта и не го излагайте на силни удари.
- Не използвайте продукта извън посочените в спецификациите граници на мощността.
- Използвайте продукта само по предназначение.
- Както при всички електрически уреди, този продукт трябва да се държи далеч от деца.
- Не използвайте продукта в непосредствена близост до отоплителни уреди, други източници на топлина или на пряка слънчева светлина.
- Съхранявайте опаковката на безопасно място за бъдещи справки. Тя съдържа важна информация.
- Продуктът е предназначен за употреба само в закрити помещения.
- Използвайте устройството само при умерени климатични условия (0°C–35°C, влажност под 80%).
- Не използвайте продукта в зони, в които не са позволени електронни изделия.
- Не използвайте продукта във влажна среда и избягвайте контакт с пръскаща вода.
- Не отваряйте устройството и не продължавайте да го използвате, ако е повредено.
- Преди да свържете устройство, проверете дали е подходящо за напрежението/мрежовата честота в страната.
- Не използвайте продукта непрекъснато.
- Продуктът не е предназначен за работа с други адаптери.

3. ОПИСАНИЕ НА УРЕДА

1. USB-C1 PD 3.0 порт
2. USB-C2 PD 3.0 порт
3. USB-A QC 3.0 порт
4. Дисплей със сензорен бутон
5. Пин за свързване на щепсела
6. US щепсел
7. EU щепсел
8. UK щепсел

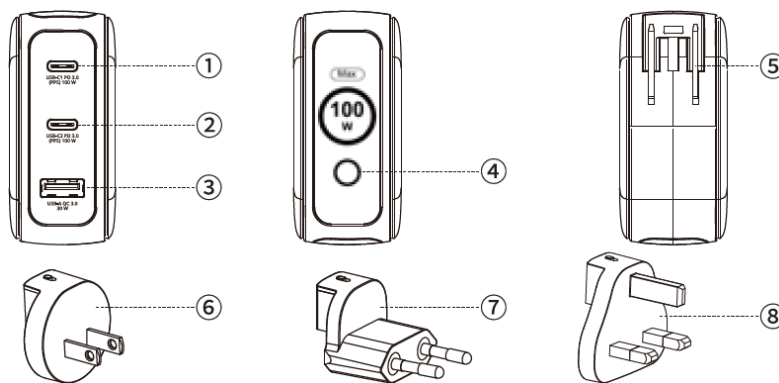

4. УПОТРЕБА

Използване на зарядното с US щепсела

Поставете US щепсела така, че конекторът му да бъде подравнен с пина отгоре, след което го натиснете надолу, докато щракне на място.

US щепселът има заключващ бутон. За да го извадите от зарядното, натиснете бутона и внимателно издърпайте щепсела.

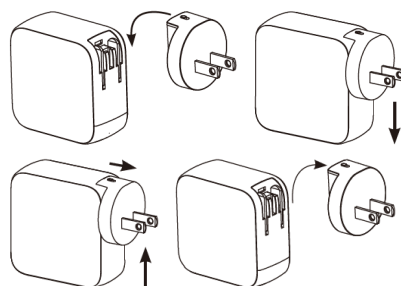

Използване на зарядното с EU щепсела

Поставете EU щепсела така, че конекторът му да бъде подравнен с пина отгоре, след което го натиснете надолу, докато щракне на място.

EU щепселът има заключващ бутон. За да го извадите от зарядното, натиснете бутона и внимателно издърпайте щепсела навън.

Използване на зарядното с UK щепсела

Поставете UK щепсела така, че конекторът му да бъде подравнен с пина отгоре, след което го натиснете надолу, докато щракне на място.

UK щепселът има заключващ бутон. За да го извадите от зарядното, натиснете бутона и внимателно издърпайте щепсела.

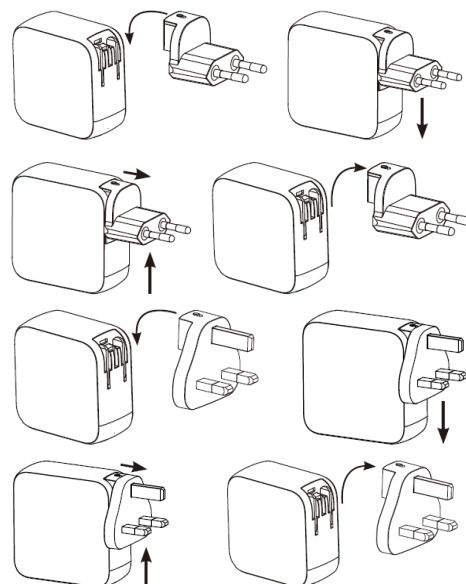

Свързване

Сега можете да включите GaN зарядното в стенния контакт и да свържете вашите кабели и устройства, както е показано на снимката вдясно.

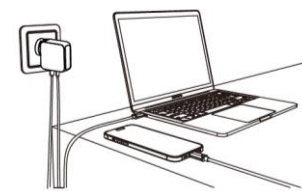

Информация за дисплея

1. Включете зарядното в мрежов контакт (АС). На дисплея ще се появи логото „V“ за около 3 секунди.



2. Когато зарядното се използва, дисплеят ще показва максималната изходна мощност.



3. Дисплеят има сензорен бутон. Натиснете го, за да превключвате между следните режими на показване:

Individual Port Output – Показва изходната мощност на всеки порт поотделно.



4. Натиснете отново, за да видите **Total Output** – комбинираната мощност от всички портове.



5. Натиснете бутона отново, за да видите **Charging Status** – текущата активност на зареждане:

- **Eco Cool** показва работа при ниска температура, под 30 W.
- **Turbo Boost** показва работа с висока производителност, над 30 W.



6. Натиснете бутона отново, за да видите **Total Charging Time** – общото време на зареждане.



7. В режим на готовност на дисплея ще мига логото „V“ в продължение на 20 секунди, ако не е свързано устройство.



8. За да завъртите дисплея на 180 градуса, натиснете и задръжте сензорния бутон за 3 секунди. За връщане към оригиналната ориентация повторете същото действие.



4. СПЕЦИФИКАЦИИ

- Входно напрежение: AC 100–240 V, 50/60 Hz, 2.5 A макс.
- USB-C1 PD 3.0 (поддържа PPS) – Изход: 5 V – 11 V = 4.5 A, 5 V – 21 V = 5 A, 5 V = 3 A, 9 V = 3 A, 15 V = 3 A, 20 V = 5 A (макс. 100 W)
- USB-C2 PD 3.0 (поддържа PPS) – Изход: 5 V – 11 V = 4.5 A, 5 V – 21 V = 5 A, 5 V = 3 A, 9 V = 3 A, 15 V = 3 A, 20 V = 5 A (макс. 100 W)
- USB-A QC 3.0 – Изход: 5 V = 3 A, 9 V = 3 A, 12 V = 2.5 A (макс. 30 W)
- USB-C1 + USB-C2 – Изход: 65 W + 30 W
- USB-C1 + USB-A – Изход: 65 W + 30 W
- USB-C2 + USB-A – Изход: до 15 W споделена мощност
- USB-C1 + USB-C2 + USB-A – Изход: 65 W + 15 W макс. (USB-C2 + USB-A споделят мощността)
- Обща изходна мощност: 100 W макс.
- Защита при късо съединение: При възникване на късо съединение зареждането спира, за да предпази устройствата.
- Защита от пренапрежение
- Защита от свръхток
- Защита от прегряване
- Материал на корпуса: пластмаса, огнеустойчив PC материал
- Размери (Д × Ш × В): 68 × 31 × 68 мм
- Тегло: 245 г

5. ПОДДРЪЖКА И ПОЧИСТВАНЕ

- Изключвайте устройството от електрическата мрежа преди почистване и при продължителни периоди, в които не се използва.
- Използвайте продукта само от контакт, който е одобрен за устройството. Свързвайте устройствата директно към адаптера, а адаптера – директно в контакта.
- При изключване първо отстранете всички устройства от адаптера, преди да го извадите от контакта.

6. РЕГУЛАТОРНА ИНФОРМАЦИЯ

Verbatim може по всяко време да преразгледа съдържанието на това ръководство за потребителя без предварително уведомление.

Не изхвърляйте този продукт с битови отпадъци.

Изхвърляйте устройството в съответствие с Директивата на Европейския парламент и на Съвета относно отпадъци от електрическо и електронно оборудване (ОЕЕО). Опаковката следва да бъде изхвърлена по екологично съобразен начин.



Този символ на зачеркната кофа за отпадъци на колелца върху продукта, батерията, документацията или опаковката, показва, че оборудването не трябва да се поставя при битови отпадъци. В края на експлоатационния им живот изделията и батериите трябва да се изхвърлят в специализирани пунктове за събиране на отпадъци, определени от местните власти. Това осигурява рециклирането и обработката на отпадъци от електрическо и електронно оборудване по начин, който запазва ценните материали и защитава човешкото здраве и околната среда.

За повече информация относно изхвърлянето, рециклирането и местата за събиране на електрическо и електронно оборудване, моля, свържете се с местната служба за управление на битови отпадъци или с търговеца, от който сте закупили оборудването.



Декларация за съответствие

Обектите на декларацията съответстват на изискванията, посочени в Директивата на Съвета относно сближаването на законодателствата на държавите членки:

Директиви

Електромагнитна съвместимост: 2014/30/ЕС

Нисковолтова защита: 2014/35/ЕС

Обща безопасност на продуктите: 2001/95/ЕС

RoHS директива: 2011/65/ЕС

Приложение II: 2015/863/ЕС

Тестови стандарти

EN 55032:2015 + A11:2020 + A1:2020

EN 55035:2017 + A11:2020

EN 61000-3-2:2019 + A2021

EN 61000-3-3:2013 + A1:2019 + A2:2021

EN IEC 62386-1:2020 + A11:2020

Съответствие с RoHS

Този продукт е в съответствие с Директива 2011/65/ЕС на Европейския парламент и на Съвета от 18 декември 2006 г. относно ограничаването на употребата на определени опасни вещества в електрическо и електронно оборудване (RoHS) и нейните изменения.

Веществата, пораждащи сериозно безпокойство (SVHC), включително 250 вещества, съдържащи се в Списъка на кандидатите от 25 юни 2025 г., не присъстват в този продукт над допустимите нива.

7. ПРАВНА ИНФОРМАЦИЯ

Авторско право © 2025 Verbatim. Никоя част от този документ не може да бъде възпроизвеждана под каквато и да е форма или чрез каквото и да е средство, за каквато и да е цел, без изричното писмено разрешение на Verbatim.

Всички права запазени.

Всички други марки и имена на продукти, посочени тук, са собственост на съответните им притежатели.

8. ГАРАНЦИЯ

Verbatim гарантира, че този продукт е без дефекти в материала и изработката за период от 2 години от датата на покупка. Тази гаранция не покрива батерии. Ако продуктът бъде установен като дефектен в рамките на гаранционния период, той ще бъде подменен безплатно. Можете да го върнете с оригиналната касова бележка на мястото на покупка или да се свържете с Verbatim. Замяната на продукта е вашето единствено обезщетение съгласно тази гаранция. Тя не покрива нормално износване или щети, причинени от неправилна употреба, злоупотреба, невнимание, инциденти, както и несъвместимост или лоша работа, свързана с конкретен използван софтуер или хардуер. Verbatim не носи отговорност за загуба на данни или за каквито и да е случайни, косвени или специални щети, независимо от причината, включително при нарушение на гаранцията или по други причини.

Тази гаранция ви предоставя конкретни законови права и е възможно да имате и други права, които варират в зависимост от държавата или региона.

Производител: Verbatim GmbH

Адрес: Düsseldorf Strasse 13

65760 Eschborn, Germany

Телефон: +49 6196 90010

Имейл: info.germany@verbatim-europe.com

Може да намерите допълнителна информация за продукта и декларация за съответствие на www.polycomp.bg.